

Reparaturanleitung



Motor-/Aggregateträger - Standard
VW; GOLF IV Variant (1J5); 1.8 T

Sicherheitshinweise

An tragenden und radführenden Bauteilen sind Richt - und Schweißarbeiten nicht zulässig.
Selbstsichernde sowie korrodierte Schrauben und Muttern sind grundsätzlich zu erneuern.
Fahrzeuge bei denen die Gelenkwelle ausgebaut wurde, dürfen nur mit einem montierten Außengelenk bewegt werden, da sonst das Radlager beschädigt wird.

Benötigte Spezialwerkzeuge

Drehmomentschlüssel OE (VAG 1332)
Getriebeheber OE (VAG 1383 A)
Aufnahme OE (VAG 1359/2)

Benötigte Zeiten/Drehmomente

Richtzeit

Aggregateträger aus - einbauen	1,80 h
Aggregateträger erneuern	2,20 h
Fahrwerk vermessen	0.90 h
Fahrzeug vermessen und einstellen.	1,50 h

Anzugsdrehmomente

Selbstsichernde Schrauben und Muttern sind grundsätzlich zu erneuern.

Schraube(n) - Traggelenk (1)	(siehe Abbildung 1)	Neue Schrauben verwenden.	20 Nm + 90
Pendelstütze an Aggregateträger (1)	(siehe Abbildung 3)		25 Nm
Pendelstütze an Getriebe		M10 x 70	50 Nm
		M10 x 30	50 Nm
Pendelstütze an Getriebe Schaltgetriebe 02T		M10 x 70	40 Nm + 45°
		M10 x 30	40 Nm + 45°
Schraube(n) - Lenkgetriebe (2)	(siehe Abbildung 3)	Neue Schrauben verwenden.	20 Nm + 90
Mutter(n) - Koppelstange (n) (3)	(siehe Abbildung 3)		30 Nm
Schraube(n) - Aggregateträger (5)	(siehe Abbildung 3)		100 Nm + 90°

Bauteilübersicht

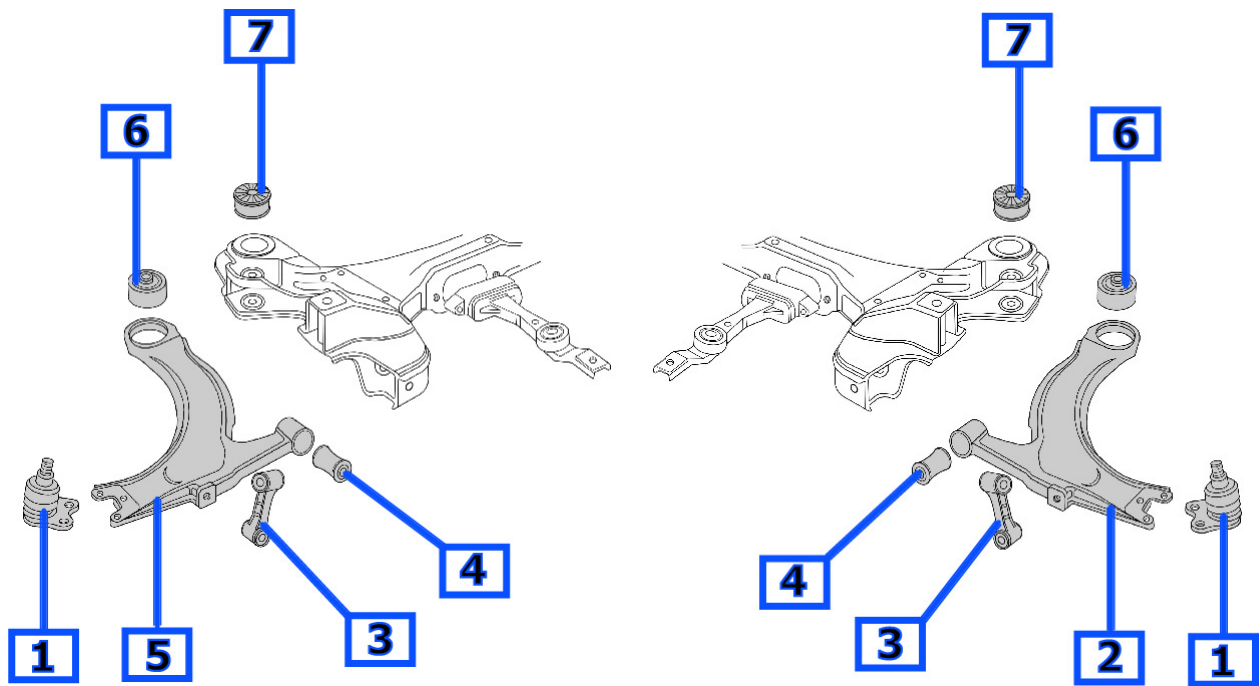

Ausbau:

Aggregateträger

Räder vorne abnehmen.
 Geräuschdämmung(en) ausbauen.
 Einbaulage Traggelenk zu Querlenker
 kennzeichnen. (1)
 Schraube(n) - Traggelenk ausschrauben. (1)
 Gelenkwelle vom Getriebeflansch trennen.
 Antriebswelle(n) hochbinden.

Gelenkwelle darf nicht herunterhängen!

(siehe Abbildung 1)

Radlagergehäuse nach außen kippen.

Abbildung 1

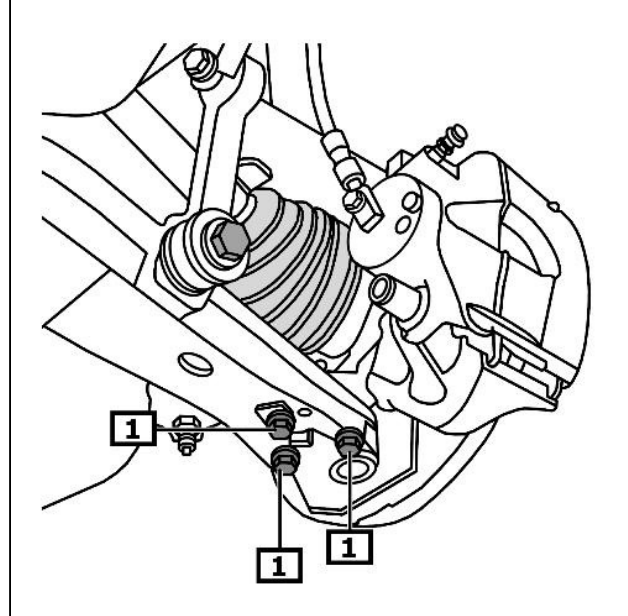

1 Schraube(n) - Traggelenk

Federbein nach außen schwenken und abstützen.

(1)

(siehe Abbildung 2)

Abbildung 2

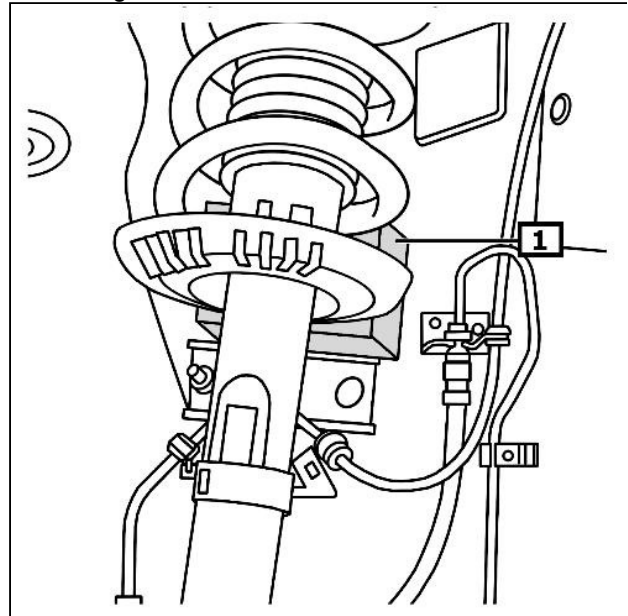

1 Holzklotz

Pendelstütze(n) ausbauen. (1)
 Lenkgetriebe vom Aggregateträger lösen. (2)
 Mutter(n) - Koppelstange(n) abschrauben. (3)

Fahrzeuge mit TDI - Motor
 Halter - Abgasanlage vom Vorderachskörper
 trennen. (4)

Fortsetzung für alle Fahrzeuge
 Achskörper mit geeignetem Getriebeheber
 abstützen.
 Schraube(n) - Aggregateträger ausschrauben. (5)
 Aggregateträger absenken.
 (siehe Abbildung 3)

Abbildung 3

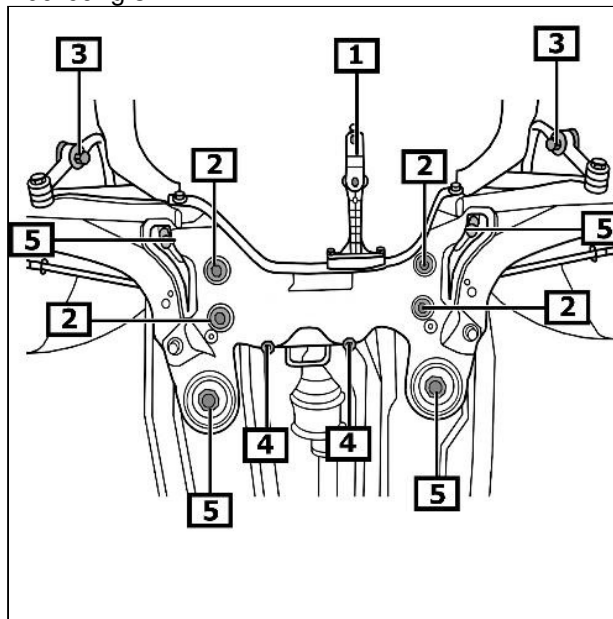

- 1 Pendelstütze(n) 2 Schraube(n) - Lenkgetriebe
 3 Mutter(n) - Koppelstange(n) 4 Mutter(n) - Koppelstange(n)
 5 Schraube(n) -
 Aggregateträger

Einbau:

Einbau in umgekehrter Reihenfolge des Ausbaus.

Beim Einbau Folgendes beachten

[Auf korrekten Sitz des Lenkgetriebe an der Montageplatte achten.](#)

[Fahrzeug vermessen und einstellen.](#)

Probefahrt durchführen.
 (siehe Abbildung 4)

Abbildung 4

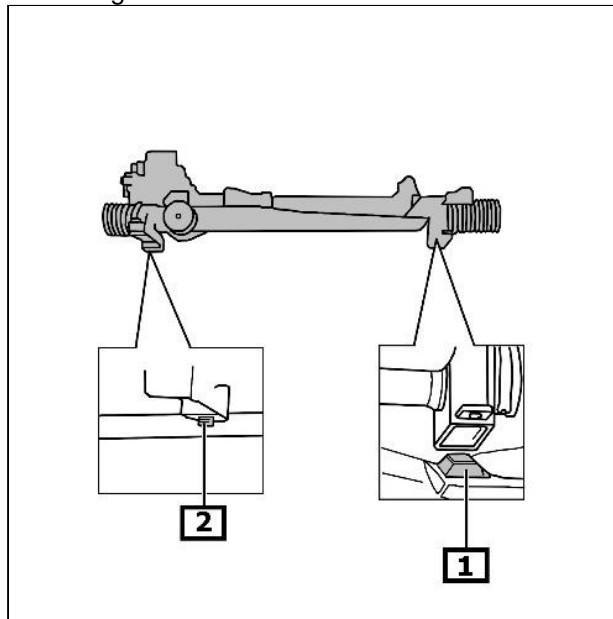

- 1 Gewindehülse 2 Montageplatte