

Reparaturanleitung



Achslenker - Vorderachse
AUDI; A4 Avant (8D5, B5); 1.8

Sicherheitshinweise

An tragenden und radführenden Bauteilen sind Richt - und Schweißarbeiten nicht zulässig.
Selbstsichernde sowie korrodierte Schrauben und Muttern sind grundsätzlich zu erneuern.

Benötigte Spezialwerkzeuge

Montagevorrichtung OE (3301)
Montagevorrichtung OE (3348)

Benötigte Zeiten/Drehmomente

Richtzeit

Achslenker oben vorne aus - einbauen	1.50 h
Achslenkerlager oben vorne aus - einbauen	0.40 h
Achslenker oben hinten aus - einbauen	0,20 h
Achslenkerlager oben hinten aus - einbauen	0.30 h

Anzugsdrehmomente

Selbstsichernde Schrauben und Muttern sind grundsätzlich zu erneuern.

Mutter(n) - Achslenker (1)	(siehe Abbildung 1)			40 Nm
Radbolzen				120 Nm
Schraube(n) - Achslenker (2)	(siehe Abbildung 1)	Schraube(n) erneuern.	1. Phase	50 Nm
			2. Phase	90°
Schraube(n) - Achslenker (3)	(siehe Abbildung 1)	Schraube(n) erneuern.	1. Phase	50 Nm
			2. Phase	90°

Bauteilübersicht

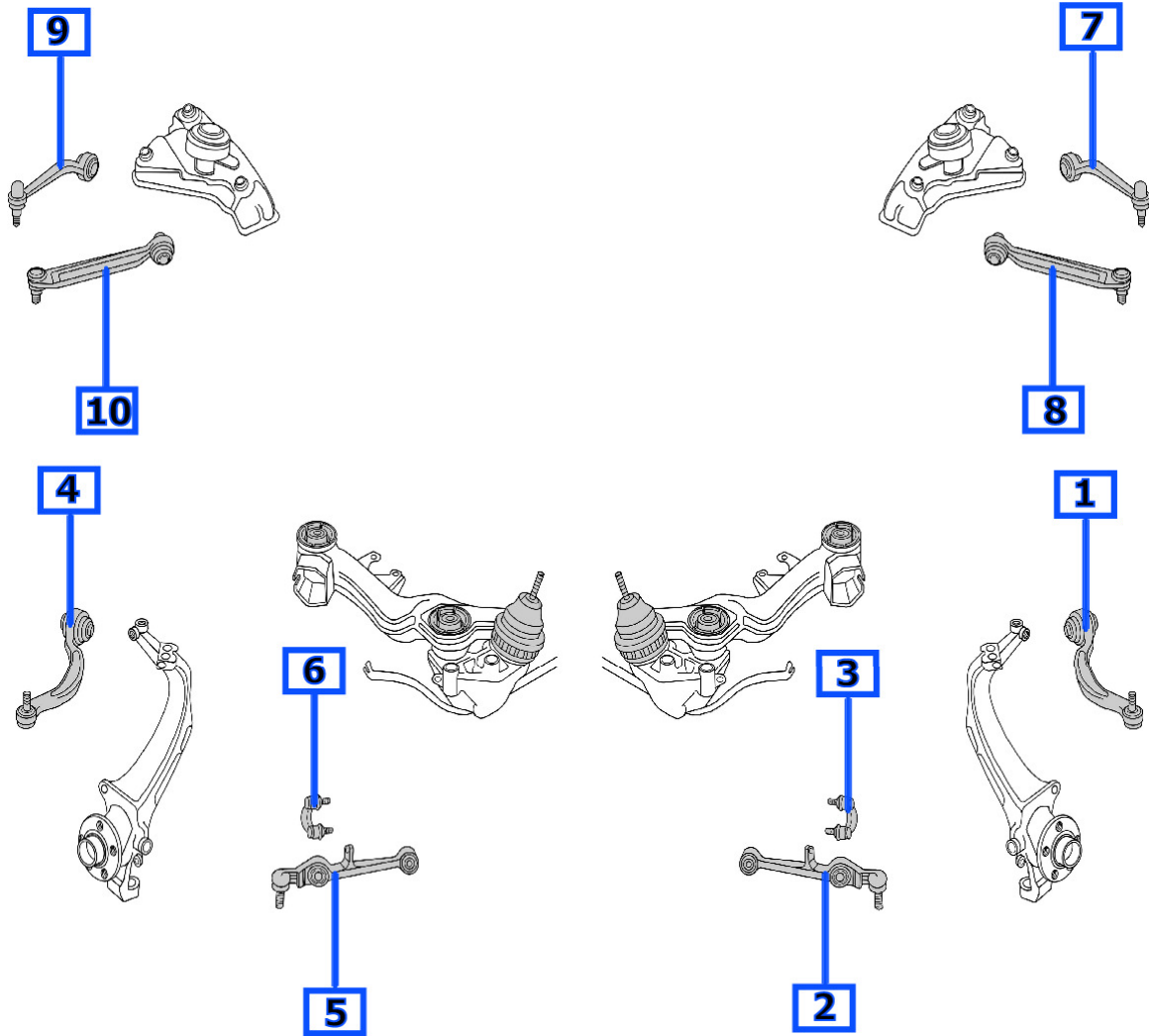

Ausbau:

Achsenlenker Vorderachse oben

Fahrzeug anheben

Räder vorne abnehmen.

Schraube(n) - Achsenlenker ausschrauben. (3)

Schraube(n) - Achsenlenker ausschrauben. (2)

Mutter(n) - Achsenlenker oben abschrauben. (1)

Achsenlenker nach oben entfernen. (Pfeile)

(siehe Abbildung 1)

Einbau:

Achsenlenker Vorderachse oben

Einbau in umgekehrter Reihenfolge des Ausbaus.

Probefahrt durchführen.

Abbildung 1

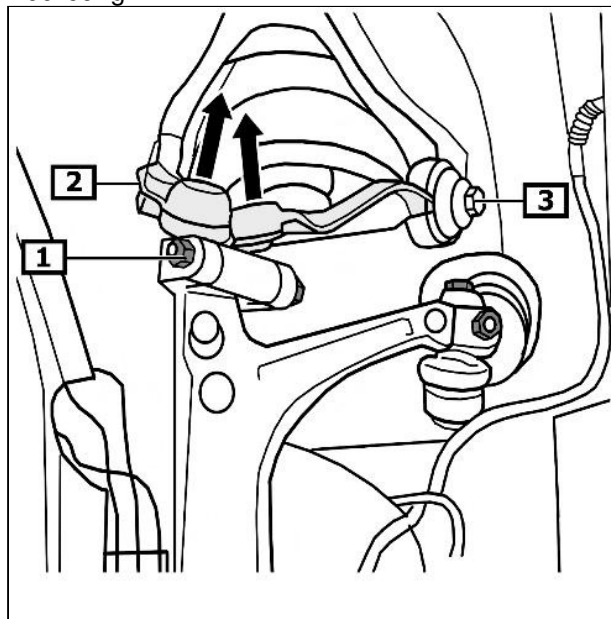

1 Mutter(n) - Achsenlenker

2 Schraube(n) - Achsenlenker

3 Schraube(n) - Achsenlenker

Ausbau:

Lager

Benötigte Spezialwerkzeuge

Montagevorrichtung (1) OE (3348 / 2)

Montagevorrichtung (2) OE (3301)

Achsenlenker aus Aluminium dürfen nur mit Schutzbacken im Schraubstock eingespannt werden.

Lager ausziehen.

(siehe Abbildung 2)

Abbildung 2

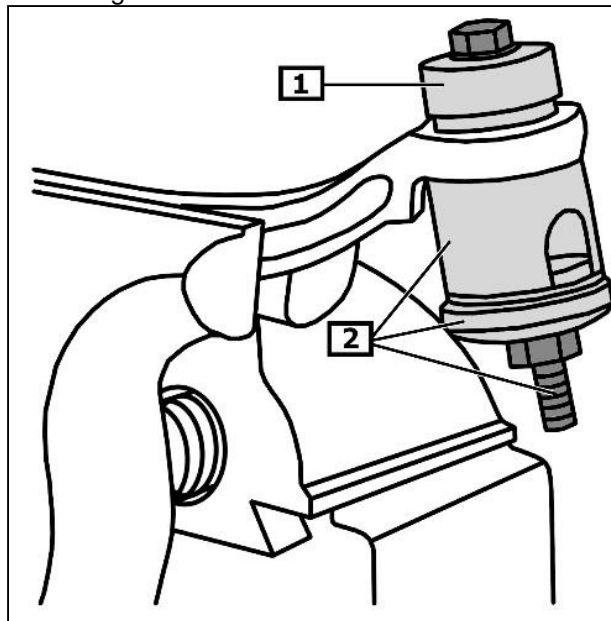

1 Montagevorrichtung

2 Montagevorrichtung

Einbau:

Lager

Einbaulage beachten!
 Maß A: $90^\circ \pm 5^\circ$

Lager einziehen.

Benötigte Spezialwerkzeuge
 Montagevorrichtung (1) OE (3301 / 1)
 Montagevorrichtung (2) OE (3301)
 Montagevorrichtung (3) OE (3348)

(siehe Abbildung 3)

Weiterer Einbau in umgekehrter Reihenfolge des
 Ausbaus.
 Probefahrt durchführen.

Abbildung 3

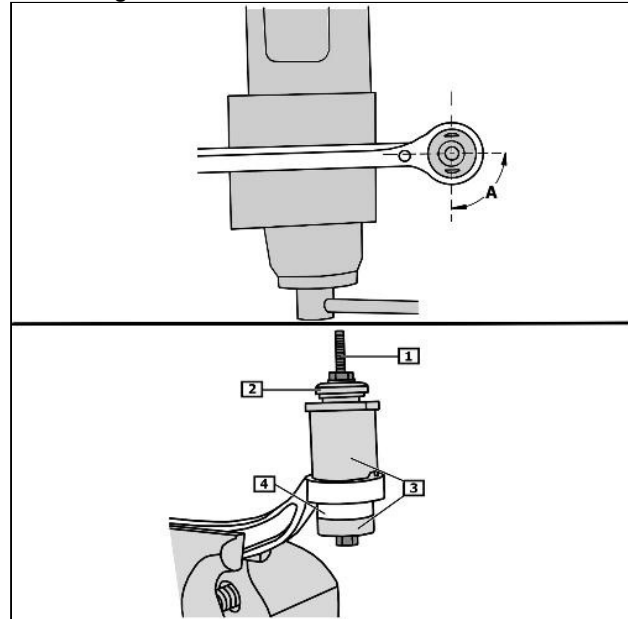

1 Montagevorrichtung

2 Montagevorrichtung

3 Montagevorrichtung

4 Lager

ZF Trading GmbH - Borgwardstr. 16 - 28279 Bremen - Germany
 Einbauhotline: +49 700-33 123 33
 Service-Helpline: +49 700-44 123 44
 Fax: +49 421-8308-44 123
 LEMFOERDERplus.zf-trading@zf.com
 www.zf-trading.com/LEMFOERDERplus

© ZF Trading GmbH